



Das UK Rollreff Großsegel

Das **UK Rollreffgroßsegel** wurde speziell für Rollbäume wie der PROFURL MK-Serie, FURLER BOOM oder LEISURE FURL entwickelt.

Das **UK Rollreffgroßsegel** ist durchgelattet. Dadurch hält es entscheidend länger, da es beim Setzen, Reffen und Wenden weniger killt.

Das **UK Rollreffgroßsegel** hat ein optimiertes Segeldesign, welches die Reffeigenschaften des Segels unterstützt und trotzdem optimalen Vortrieb erzeugt. Das Segel kann stufenlos gerefft werden.

Für noch mehr Segelkomfort und zum Schutz des Segels bietet Ihnen UK eine Persenning für den Reffbaum.

Verwendete Materialien:

Dimension Polyant Dacron® TNF

Bestes „*Cruising Dacron®*“, speziell für den Horizontalschnitt konstruierte Cruising Allround Qualität oder

High Modulus Dacron®

Bestes „*Performance Dacron®*“ wie z. B. **Allied 7 W70, Dacron® 52 High Modulus, High Tenacity** oder

Flex Polycruise Laminat

Cruising Laminat, zweiseitig **Tafeta** beschichtet, mit weniger diagonaler Dehnung durch zusätzlich einlamierte Fasern in achsialer Richtung.

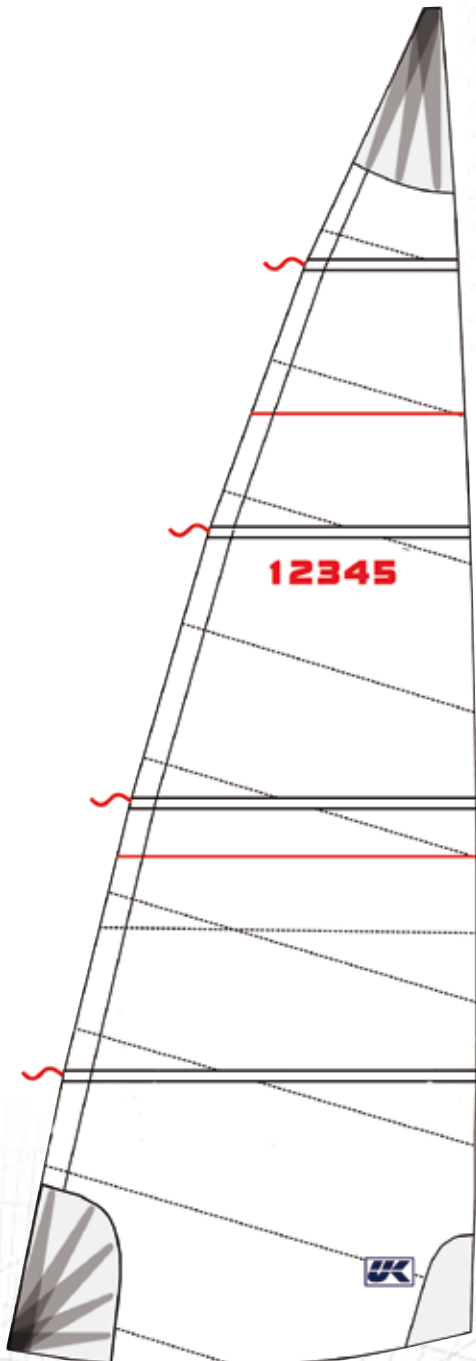

UK Rollreff Großsegel

Ausstattung:

- Segelzeichen
- Segelnummern
- durchgehende Latten
- Trimmstreifen
- Trimmfäden
- Teflon Vorliek
- Radiale Schothorn- und Kopfverstärkung
- Spezielle Verstärkungen
- doppeltes Achterliek
- Liekstrecker
- Segelsack

**Lassen Sie sich
individuell beraten!**

Für weitere Informationen:

www.uksailmakers.de

UK Sailmakers Deutschland

D. Manno & S. Voss oHG

Fördepromenade 8

24944 Flensburg

tel: ++49(0)461-310 70 60

fax: ++49(0)461-341 16

info@uksailmakers.de

www.uksailmakers.de