



## Das UK Batmain Großsegel

Das ideale Großsegel für den anspruchsvollen Fahrtensegler.

Die durchgehenden Latten erhöhen die Lebensdauer des Segels, da es weniger kilt. Außerdem fällt es beim Bergen leichter in die **Lazy Jacks**.

Gerne bieten wir Ihnen die Lieferung mit **Lazy Jacks** oder die Kombination **Lazy Jacks** mit einem integrierten Baumkleid (**Lazy Cradle**) an.

Alle **UK Großsegel** werden individuell designed und mit maximaler Achterlieksrundung, optimierter Vorliekskurve und dem optimalen Twist/Profiltiefe Verhältnis bedacht. Wir fertigen das Segel mit der von Ihnen gewünschten Anzahl von Reffreihen.

Alle sind im Crosscut Schnitt designed (siehe Skizze links). Die Nähte sind geklebt und zusätzlich mit Sechs-Stich Nähten verarbeitet. Wir verwenden nur UV-resistentes Dabond Garn.

### Verwendete Materialien:

#### **Dimension Polyant Dacron® TNF**

Bestes „**Cruising Dacron®**“, speziell für den Horizontalschnitt konstruierte Cruising Allround Qualität oder

#### **High Modulus Dacron®**

Bestes „**Performance Dacron®**“ wie z. B. **Allied 7 W70, Dacron® 52 High Modulus, High Tenacity** oder

#### **Flex Polycruise Laminat**

Cruising Laminat, zweiseitig **Tafeta** beschichtet, mit weniger diagonalen Dehnung durch zusätzlich einlamierte Fasern in achsialer Richtung.

#### **UK Sailmakers Deutschland**

**D. Manno & S. Voss oHG**

Fördepromenade 8

24944 Flensburg

tel: ++49(0)461-310 70 60

fax: ++49(0)461-341 16

info@uksailmakers.de

www.uksailmakers.de

#### **Vertrieb Schweiz**

**xm-marine GmbH**

Wassersport-Center

Seestrasse 46, CH-8598 Bottighofen

Tel: +41(0)71-680 05 35

Fax: +41(0)71-680 05 37

office@xm-marine.ch

www.xm-marine.ch

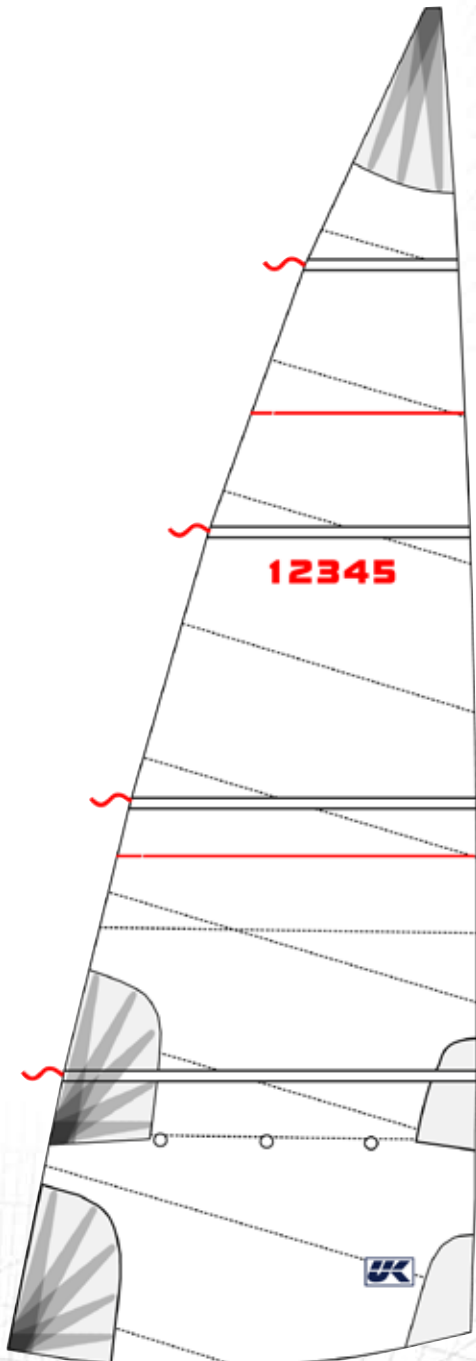

UK Batmain

### **Ausstattung:**

Segelzeichen

Segelnummern

durchgehende Latten

Footshelf (trimmbares Unterliek)

Cunningham

Trimmstreifen

Liekstrecker

Trimmfäden

Radiale Schothorn- und Kopfverstärkung

Rutgerson Rollenrutscher

Segelsack

### **Extras:**

Frederiksen Kugellagerrutscher

**Lassen Sie sich  
individuell beraten!**

Für weitere Informationen:

[www.uksailmakers.de](http://www.uksailmakers.de)