



Das UK Power Head 1 Großsegel

Die Kombination aus durchgehender Toplatte und kurzen Latten verbindet die positiven Eigenschaften beider Lattensysteme. Die obere durchgehende Latte lässt das Segel im oberen Bereich sehr ruhig stehen und sorgt für eine optimale Achterlieksausstellung.

Die unteren kurzen Latten reduzieren das Gesamtgewicht und erlauben zusätzlich das Segel im unteren Bereich feiner zu trimmen. Das UK Großsegel wird individuell designed und mit maximaler Achterlieksrundung, optimierter Vorliekskurve und dem optimalen Twist / Profiltiefe Verhältnis bedacht.

Wir liefern Ihnen das Segel mit der gewünschten Anzahl an Reffreihen.

Die durchgehende Toplatte wird am vorderen Ende mit einem Rutgeron Rollenrutscher ausgestattet.

Verwendete Materialien:

Dimension Polyant Dacron® TNF

Bestes „Cruising Dacron®“, speziell für den Horizontalschnitt konstruierte Cruising Allround Qualität oder

High Modulus Dacron®

Bestes „Performance Dacron®“ wie z. B. *Allied 7 W70*, *Dacron® 52 High Modulus*, *High Tenacity* oder

Flex Polycruise Laminat

Cruising Laminat, zweiseitig *Tafeta* beschichtet, mit weniger diagonalen Dehnung durch zusätzlich einlamierte Fasern in achsialer Richtung.

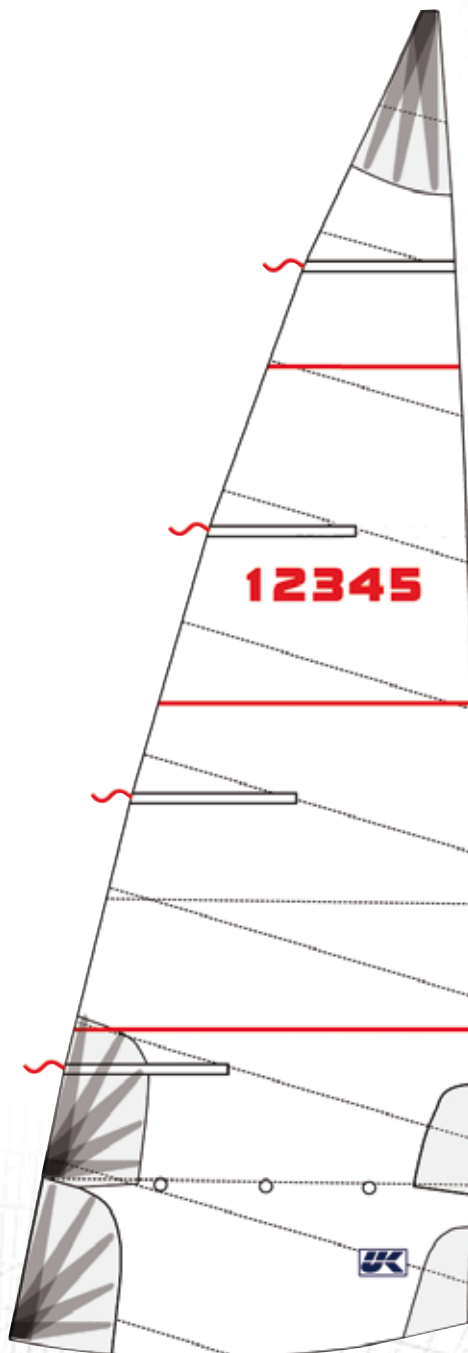

UK Power Head 1

Ausstattung:

- Segelzeichen
- Segelnummern
- 1 durchgehende Latte oben
- 3 oder 4 extra lange Latten unten
- Footshelf (trimmbares Unterliek)
- Cunningham
- Trimmstreifen
- Liekstrecker
- Trimmfäden
- Radiale Schothorn- und Kopfverstärkung
- Rutgeron Rollenrutscher
- Segelsack

Extras:

- Frederiksen Kugellagerrutscher

**Lassen Sie sich
individuell beraten!**

Für weitere Informationen:

www.uksailmakers.de

UK Sailmakers Deutschland

D. Manno & S. Voss oHG

Fördepromenade 8

24944 Flensburg

tel: ++49(0)461-310 70 60

fax: ++49(0)461-341 16

info@uksailmakers.de

www.uksailmakers.de

Vertrieb Schweiz

xm-marine GmbH

Wassersport-Center

Seestrasse 46, CH-8598 Bottighofen

Tel: +41(0)71-680 05 35

Fax: +41(0)71-680 05 37

office@xm-marine.ch

www.xm-marine.ch