



## Das UK Tape Drive® Power Head 1 Großsegel

Das **Power Head 1 Großsegel** in patentierter **Tape Drive®** Konstruktion ermöglicht den Einsatz modernster Fasern, um ein leichtes, formstabiles Segel zu fertigen. Je nach dem welches Basismaterial verwendet wird, kann die Gewichtsersparnis bis zu 60% gegenüber einem radial geschnittenen Sandwichsegel betragen. Dies bedeutet mehr Effektivität bei leichten Winden. Durch die bessere Formstabilität eines **Tape Drive®** Segels werden folgende Vorteile erreicht: mehr Vortrieb, weniger Abdrift, weniger Krängung, späteres Reffen.

Die Kombination aus durchgehender Toplatte und halblangen Latten verbindet die positiven Eigenschaften beider Lattensysteme. Die obere, durchgehende Latte lässt das Segel im oberen Bereich sehr ruhig stehen und sorgt schon bei geringstem Wind für Vortrieb. Eine maximale Achterlieksausstellung ist möglich. Die Lebensdauer des Segels wird erhöht, da das Segel weniger killt.

Die unteren, nicht durchgehenden Latten reduzieren das Gesamtgewicht und erlauben, das Segel im unteren Bereich feiner zu trimmen.

Alle UK Großsegel werden individuell designed und mit maximaler Achterlieksrundung, optimierter Vorliekskurve und dem optimalen Twist/Profiltiefe Verhältnis bedacht. Wir fertigen das Segel mit der von Ihnen gewünschten Anzahl von Reffreihen.

### Konstruktion/Materialien:

Die **Tape Drive® Genua** wird als **Tape Drive® Silver/ Carbon** oder **Titanium Segel** hergestellt.

**UK Sailmakers Deutschland**  
**D. Manno & S. Voss oHG**  
Fördepromenade 8  
24944 Flensburg  
tel: ++49(0)461-310 70 60  
fax: ++49(0)461-341 16  
info@uksailmakers.de  
www.uksailmakers.de

**Vertrieb Schweiz**  
**xm-marine GmbH**  
Wassersport-Center  
Seestrasse 46, CH-8598 Bottighofen  
Tel: +41(0)71-680 05 35  
Fax: +41(0)71-680 05 37  
office@xm-marine.ch  
www.xm-marine.ch

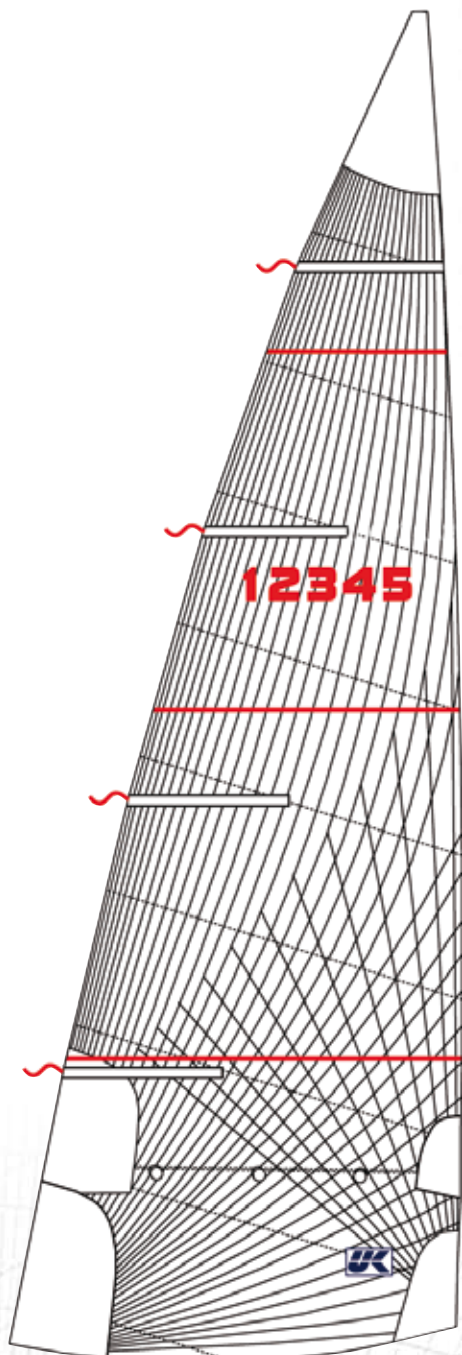

UK Tape Drive® Powerhead 1

### Ausstattung:

Segelzeichen  
Segelnummern  
1 durchgehende Toplatte  
Footshelf (trimmbares Unterliek)  
Cunningham  
Trimmstreifen  
Liekstrecker  
Trimmfäden  
Rutgerson Rollenrutscher  
Segelsack  
Vermessung

### Extras:

Frederiksen Kugellagerrutscher  
Reffreihen  
Tafeta Beschichtung

**Lassen Sie sich  
individuell beraten!**

Für weitere Informationen:

[www.uksailmakers.de](http://www.uksailmakers.de)

Tape Drive® Power Head 1  
GROSSEGEL